

図面来歴

A:2011.2.2: 初版/ 上村/ 片山

標準配付図

[SIZE: 100mm S=1/3]
様式管理番号: WD33-95-023

ACL

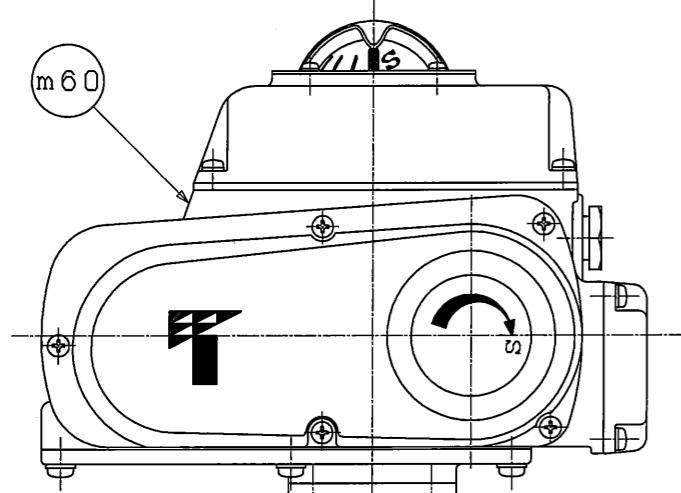
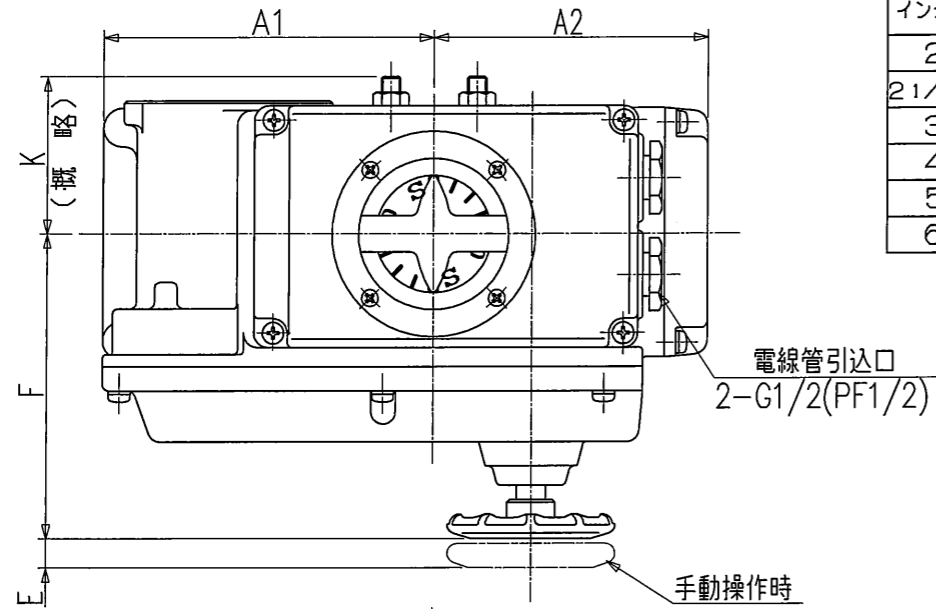

m60

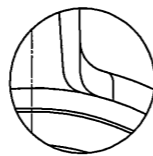
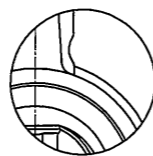
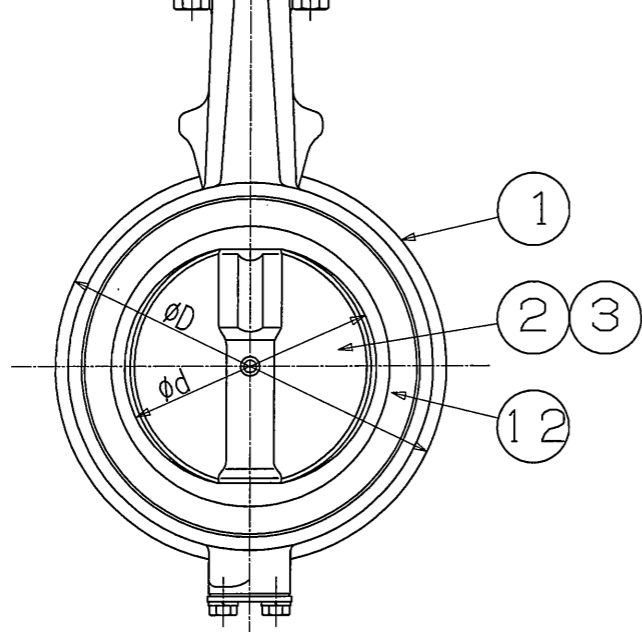

□ 径 インチ	mm	d	L	D				H1	H2	H3	H5	A1	A2	E	F	K	W	電動操作機		概略質量 (kg)
				JIS 16K JIS 20K	ANSI 150Lb	DIN NP16 BS4504 PN16	DIN NP25 BS4504 PN25											型式	90°コントロール時間(秒) 50/60Hz	
2	50	54	43	102	102	102	102	68	138									NEL-1	25/20	8.3
2 1/2	65	67	46	122	122	122	122	79	151	191	100	138	114	12	126	65	70	NEL-1	25/20	8.7
3	80	82	46	138	134.6	138	138	86	156									NEL-1	25/20	9.4
4	100	103	52	163	163	163	163	103	167									NEL-1	25/20	10.2
5	125	129	56	200	195	192	194	118	191	224	100	167	143	14	154	85	100	NEL-2	25/20	17.3
6	150	152	56	235	220.4	218	224	135	202									NEL-2	25/20	19.1

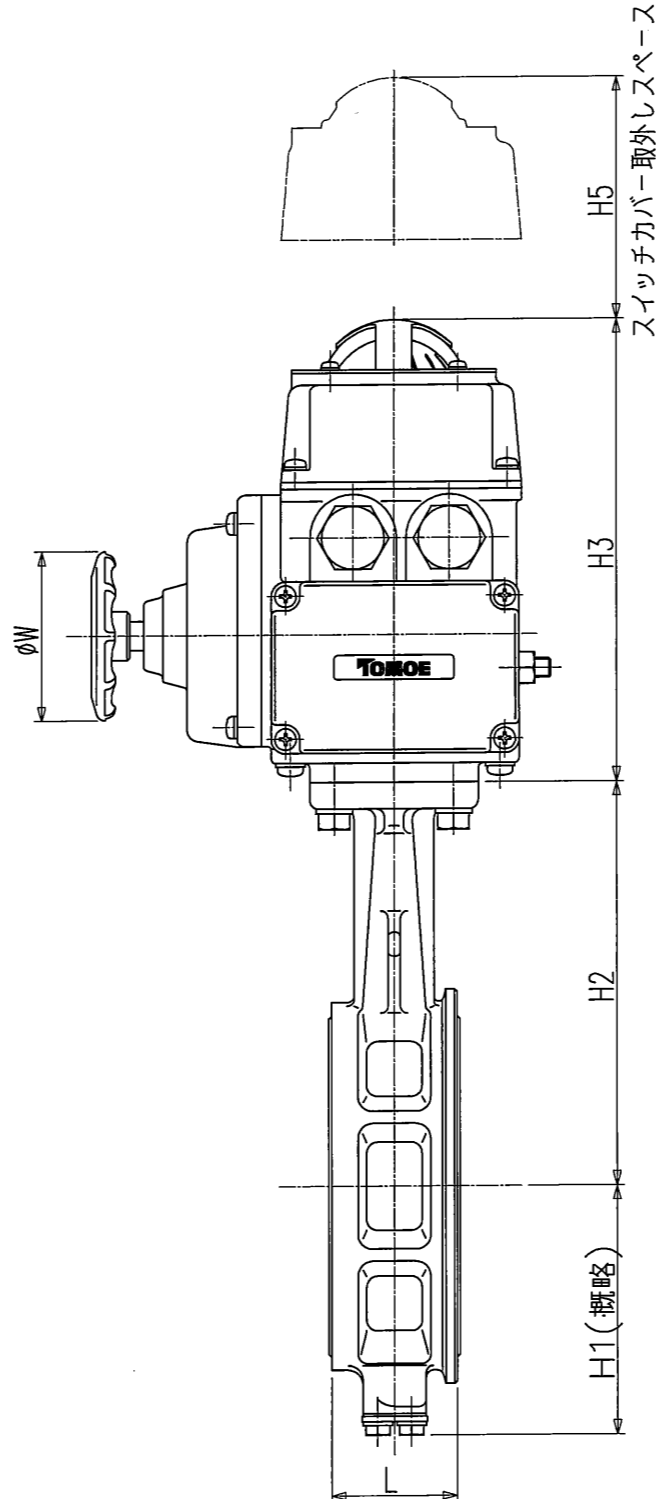

注記

(1) *マーク : 仕様書参照

(2)
*

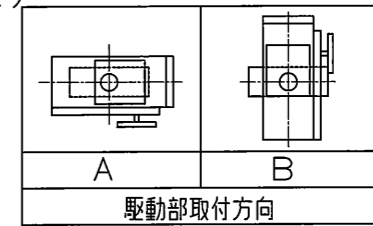

品番	部品名称	JIS記号 材 質	数量	備考
m60	電動操作機	ADC12	1	
12	シートリング	(EPDM) (NBR)	1	本体に焼き付け
3	弁 棒	SUS420J2	1組	
2	弁 体	SCS14	1	
1	本 体	FCD450	1	

型 式 732P-41⁽²⁾ (2.0MPa) ダクティル铸铁
巴式バタフライバルブ コントロールユニット付

巴バルブ株式会社

照 査 上 村
検 図 片 山
設 計 中 川
日 付 2000.10.10

図面番号 A3-43426

改訂番号

A