

口径		d	L	D	H1	H2	H3	H4	H5	A1	A2	E	F	K	W	電動操作機		概算質量 (Kg)
inch	mm															型式	90°コントロール時間(秒) 50/60Hz	
5	125	127.6	56	190	171	171	198	75	100	167	143	14	154	85	100	NEL-2	25/20	21.5
6	150	151.6		217	183	183												

注記

(1) \*印: 選択項目

(2)

(3)

* フランジ規格	
JIS 5K	
JIS 10K	
ANSI 125/150Lb	
JPI 150Lb	
BS10 E	
DIN PN10	
BS4504 NP10	

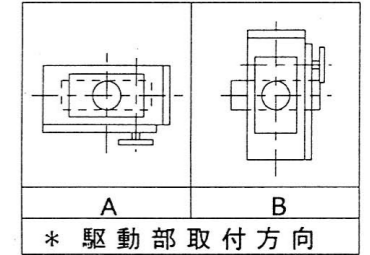

本図は流体温度100℃を越える場合に適用します。

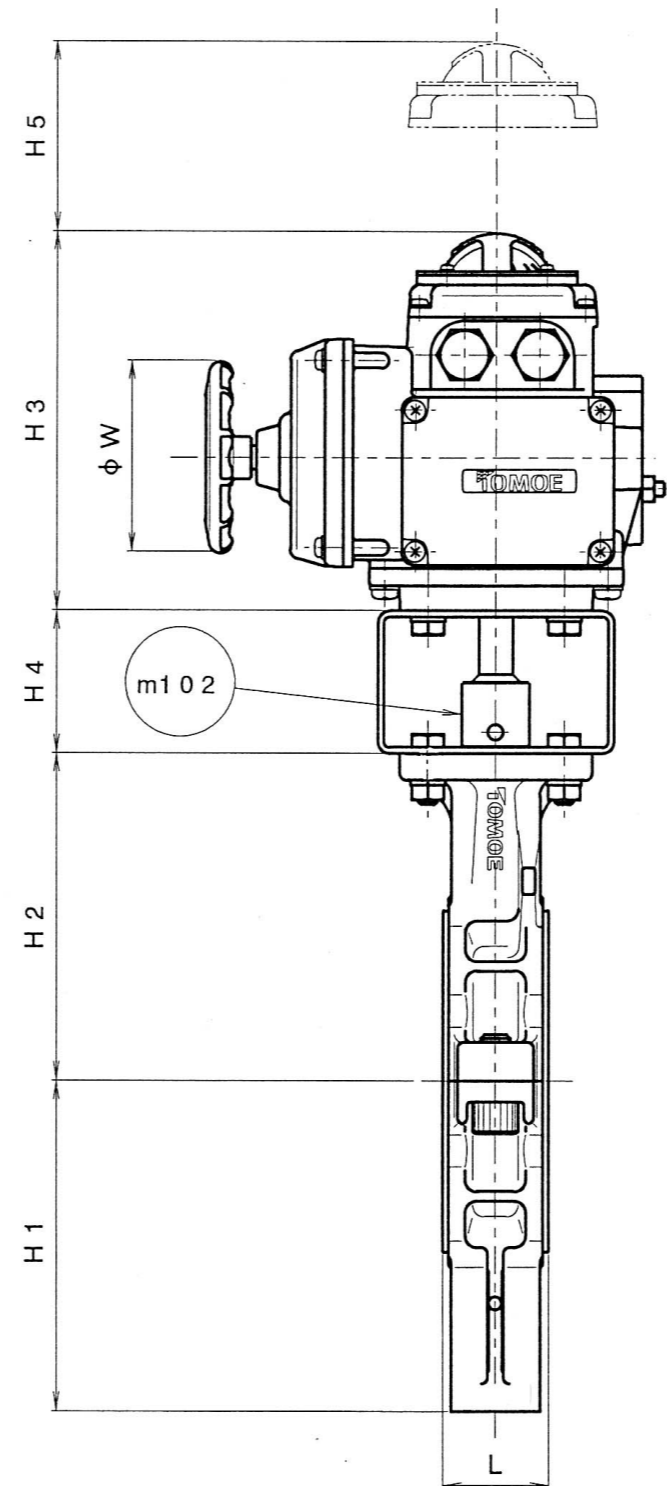

品番	部品名称	JIS記号 材 質	数量	備考
m102	ジョイント	S45C	1	ユニクロメッキ
m60	電動操作機	ADC12	1	焼付塗装
m25	コラム	STKR	1	ダクロコーティング
5	シートリング	(PFA)	1	
3	弁 棒	SUS403(H)	1組	PFAライニング
2	弁 体	SCS13 +(PFA)	1	PFAライニング
1	本 体	FCD-S	1	

型 式 847T-41 \* (3) **ダクタイト鉄鋳造品**  
**巴式バタフライバルブ** <エクステンション  
 ボンネット タイプ>

巴バルブ株式会社  
 照 査 入 田  
 検 図 中  
 設 計 佐 伯  
 日 付 '97. 1. 31

図面番号 A3-36288  
 改訂番号 A