

図面来歴

B: 2024.2.7 森口 / 燈 / 燈
A: 2014.5.16 材質切替による 金銀 / 上材 / 上材

標準配布図

[MODEL: 125mm S=1/5]
様式管理番号: WD33-95-025

J (ACLT)

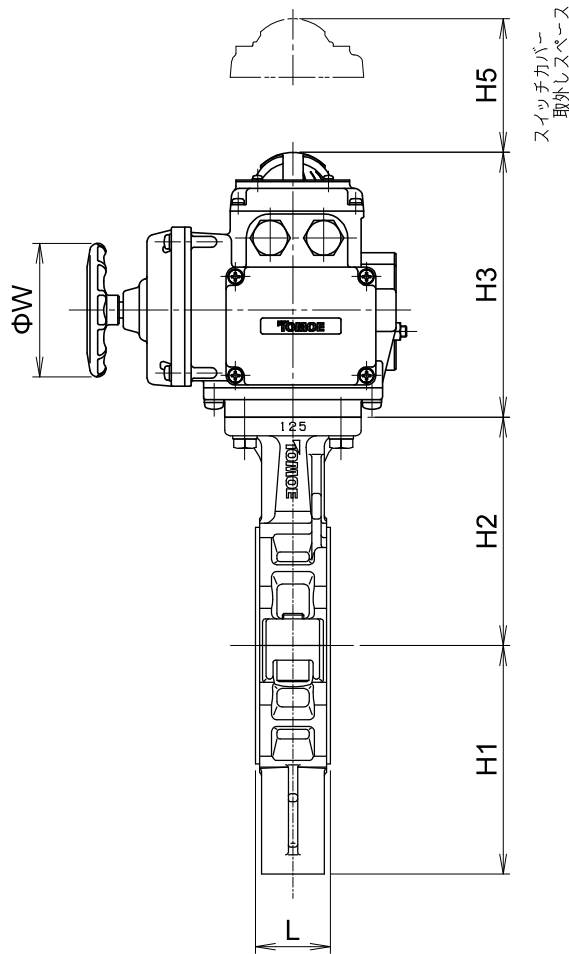
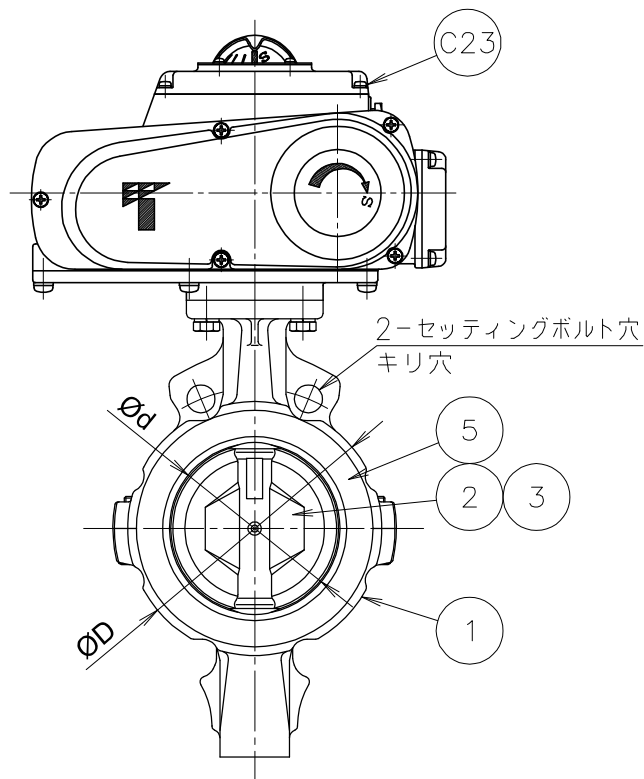
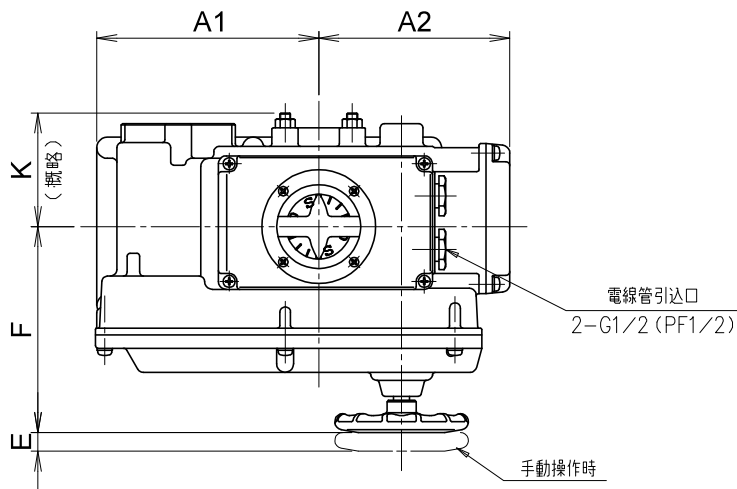

呼び径		d	L	D	H1	H2	H3	H5	A1	A2	E	F	K	W	電動操作機		概略質量 (kg)
インチ	mm														型式	90°コントロール時間(秒) 50/60 Hz	
5	125	127.6	56	190	171	171	198	100	167	143	14	154	85	100	NEL-2	25/20	20.3
6	150	151.6		217	183	183											22.0

注記

(1) *マーク: 仕様書参照

(2) *

フランジ規格		フランジ規格	
JIS 5K		BS4504 (PN10)	
JIS 10K		DIN (PN10)	
ASME Class 125/150		BS10-E	
JPI Class 150			

(3) *

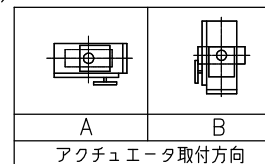

品番	部品名称	JIS記号	材	質	数量	備考
m60	電動操作機	ADC12			1	焼付塗装
5	シートリング	(PFA)			1	
3	弁棒	SUS329J1			1組	
2	弁体	SCS14			1	
1	本体	FCD-S			1	

型式 846T-4I ^{*(3)} ダクタイル鉄鑄造品
 巴式バタフライバルブ

巴バルブ株式会社	照査	久田
	検図	久木
	設計	佐伯
日付	2000.08.30	
改訂番号	B	
図面番号	A3-43174	