

標準配布図

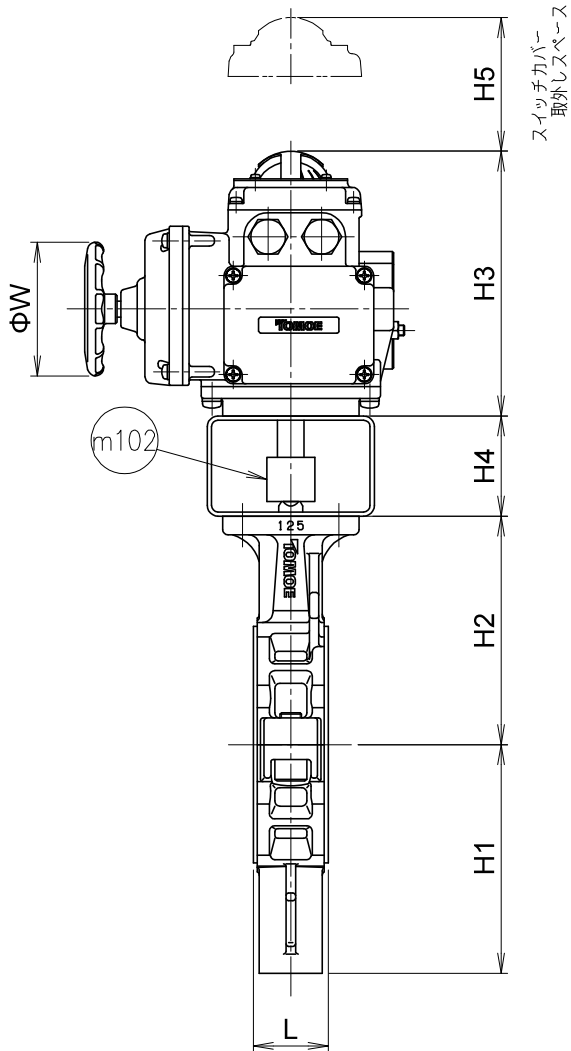
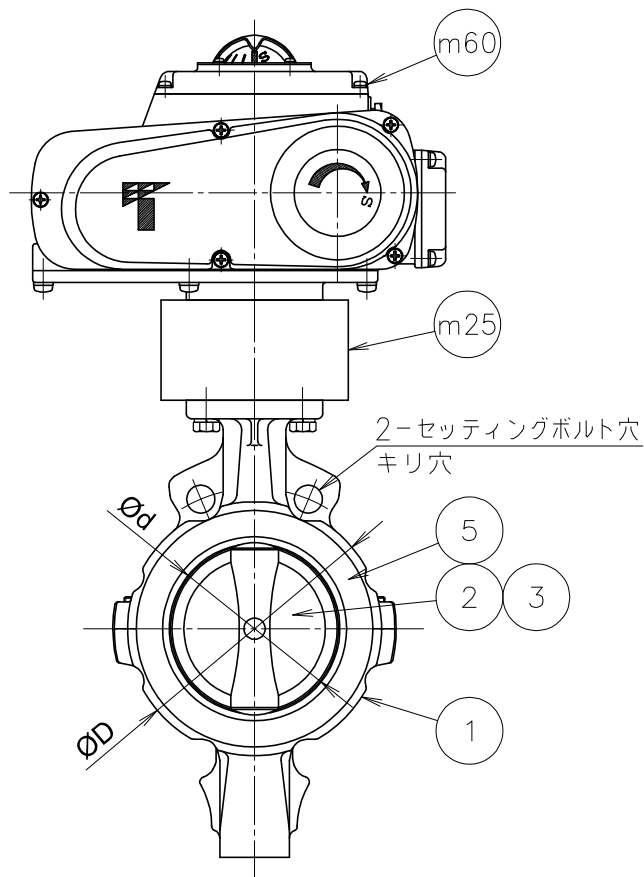
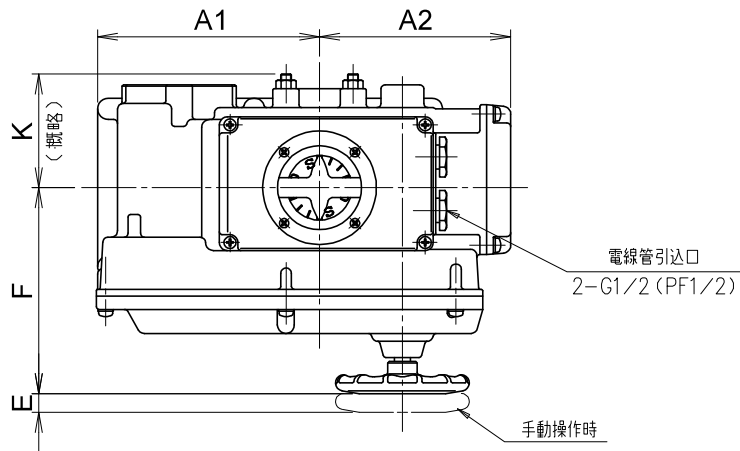

呼び径		d	L	D	H1	H2	H3	H4	H5	A1	A2	E	F	K	W	電動操作機		概略質量 (kg)
インチ	mm															型式	90°コントロール時間(秒) 50/60 Hz	
5	125	127.6	56	190	171	171	198	75	100	167	143	14	154	85	100	NEL-2	25/20	21.2
6	150	151.6		217	183	183												22.6

注記

(1) \*マーク: 仕様書参照

(2) \*

フランジ規格		フランジ規格	
JIS 5K		BS4504 (PN10)	
JIS 10K		DIN (PN10)	
ASME Class 125/150		BS10-E	
JPI Class 150			

(3) \*

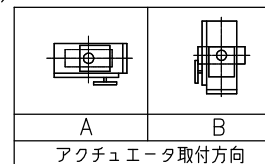

本図は流体温度100℃を越える場合に適用します。

品番	部品名称	JIS記号	材	質	数量	備考
m102	ジョイント	S45C			1	ユニクロメッキ
m60	電動操作機	ADC12			1	
m25	コラム	STKR			1	ダクロ処理
5	シートリング	(PFA)			1	
3	弁棒	SUS329J1			1組	
2	弁体	(PPS)			1	
1	本体	FCD-S			1	

型式 846T-4I  <sup>(3)</sup>   
 巴式バタフライバルブ ダクタイル鉄鑄造品  
 <エクステンション  
 ボンネットタイプ>

巴バルブ株式会社	照査	久田
	検図	田中
	設計	佐伯
日付	1997.1.31	

図面番号	A3-36294	改訂番号	C
------	----------	------	---