

図面来歴 E: 2024.1.15 森口/ 燈 / 燈  
 D: 2014.5.21 植野/ 燈 / 燈  
 C: 08.9.28 佐伯/ 燈 / 燈  
 A: 07.1.18 佐伯/ 燈 / 燈

標準配布図

[S=1/5]  
 様式管理番号: WD33-95-023

(ACLT)

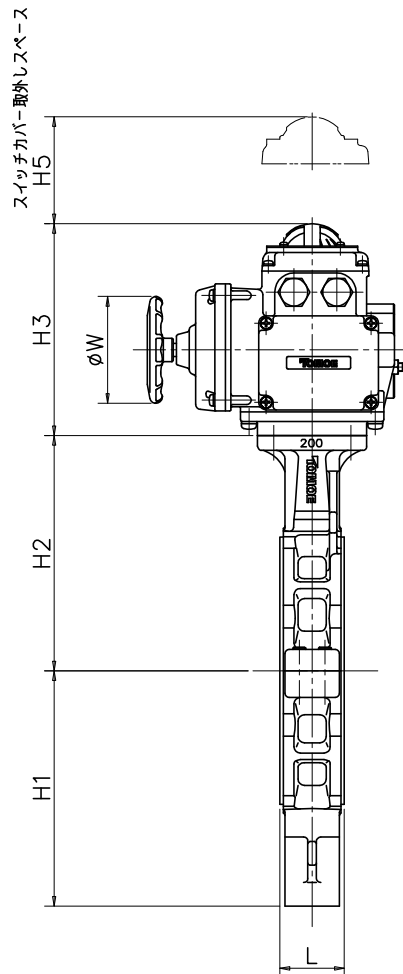
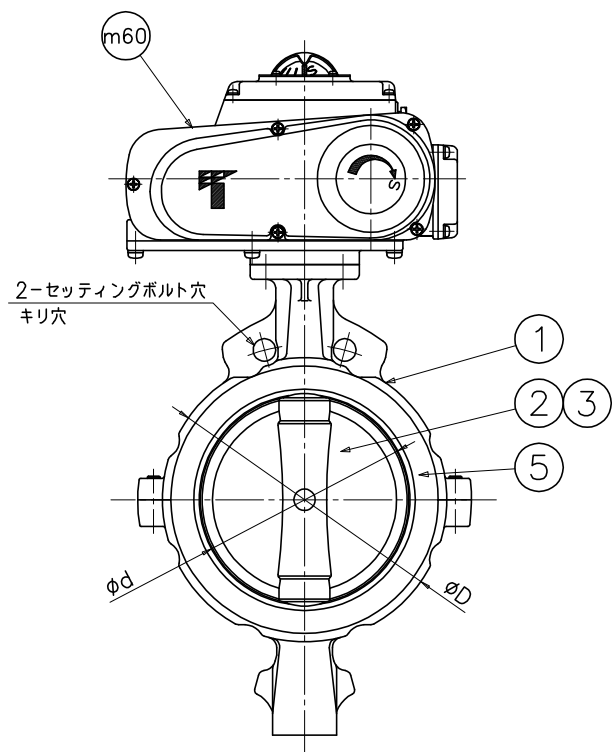
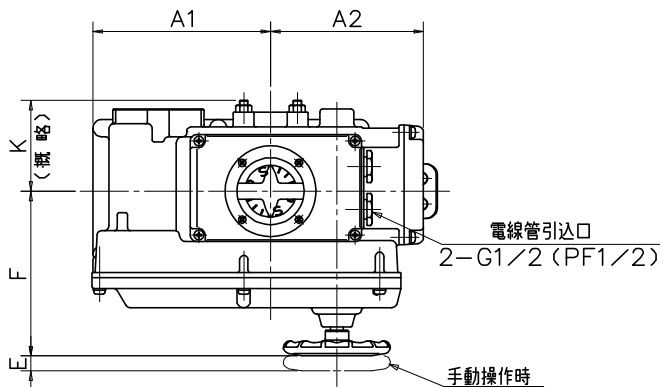

□ 径		d	L	D	H1	H2	H3	H5	A1	A2	E	F	K	W	電動操作機		概略質量 (kg)
インチ	mm														型式	90°コントロール時間(秒) 50/60Hz	
8	200	197	60	266	220	220	198	100	167	143	14	154	85	100	NEL-2.5	37/30	26.8

注 記

(1) \*マーク : 仕様書参照

(2) \*

フランジ規格	
JIS 5K	
JIS 10K	
ASME Class 125/150	
JPI Class 150	

フランジ規格	
BS 10-E	
BS 4504 (PN10)	
DIN (PN10)	

(3) \*

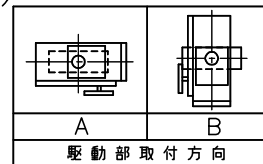

品番	部品名称	JIS記号	材 質	数量	備 考
m60	電動操作機	ADC12		1	
5	シートリング	(PFA)		1	
3	弁 棒	SUS329J1		1組	
2	弁 体	(PPS)		1	
1	本 体	FCD-S		1	

型 式 846T-41 \* (3) [ ] ダクタイル鉄鑄造品  
 巴式バタフライバルブ

巴 巴 ル ブ 株 式 会 社	照 査	松 川
	検 図	久 田
	設 計	佐 伯
日 付	'96.10.24	

図面番号	A3-35783	改訂番号	E
------	----------	------	---